



Culligan Water™

SOLUZIONI PER L'ACQUA DA BERE PER UFFICI



CATALOGO 2018 - EDIZIONE SETTEMBRE



Indice

INTRODUZIONE

SOLUZIONI PER L'UFFICIO 04

UFFICIO

GOCCIONE

IL GOCCIONE CULLIGAN 06
 EROGATORE A BOCCIONE 08

UFFICIO

BIO-REFRESH

LA LINEA BIO-REFRESH 12
 BIO-REFRESH EASY 14
 BIO-REFRESH **NOVITA'** 16
 PANTAREI 18

SERVIZI

ASSISTENZA 20
 CONTATTI 22

Soluzioni per l'ufficio

La linea di erogatori d'acqua per ufficio Culligan offre **soluzioni personalizzate** per ogni tipo di ufficio, dalla grande azienda al piccolo commerciante. L'acqua degli erogatori Culligan è **buona, sicura ed ecologica**. Permette di eliminare la seccante gestione del rifornimento e stoccaggio delle bottigliette e di ridurre i rifiuti in plastica.

Un'azienda con erogatori Culligan è un'azienda che **vuole bene all'ambiente e ai propri dipendenti** perché li aiuta ad avere uno **stile di vita più salutare**. Potrai scegliere tra l'acqua **priva di sodio** dell'erogatore con boccione e l'acqua **trattata appena spillata** dei Bio-Refresh. A te non resterà che il piacere di gustare l'**acqua buona Culligan!**

L'abitudine all'uso delle nostre semplici apparecchiature dovrebbe far comprendere al consumatore quanto assurda sia la pratica di movimentare, da un capo all'altro del paese, enormi quantitativi di **acqua in bottiglia**, con l'ulteriore **impatto negativo sull'ambiente** rappresentato dagli scarichi degli autoveicoli, dall'intasamento delle autostrade, ecc.....



I benefici per te



+8

Per una corretta idratazione, bere almeno 8 bicchieri di acqua al giorno. Bere acqua aiuta a:



Bere acqua a sufficienza nel corso della giornata è importante per la salute, la linea e le funzioni digestive. Medici e dietologi sono concordi nel sottolineare il ruolo fondamentale che svolge l'acqua per la salute e il benessere.

I benefici per l'ambiente

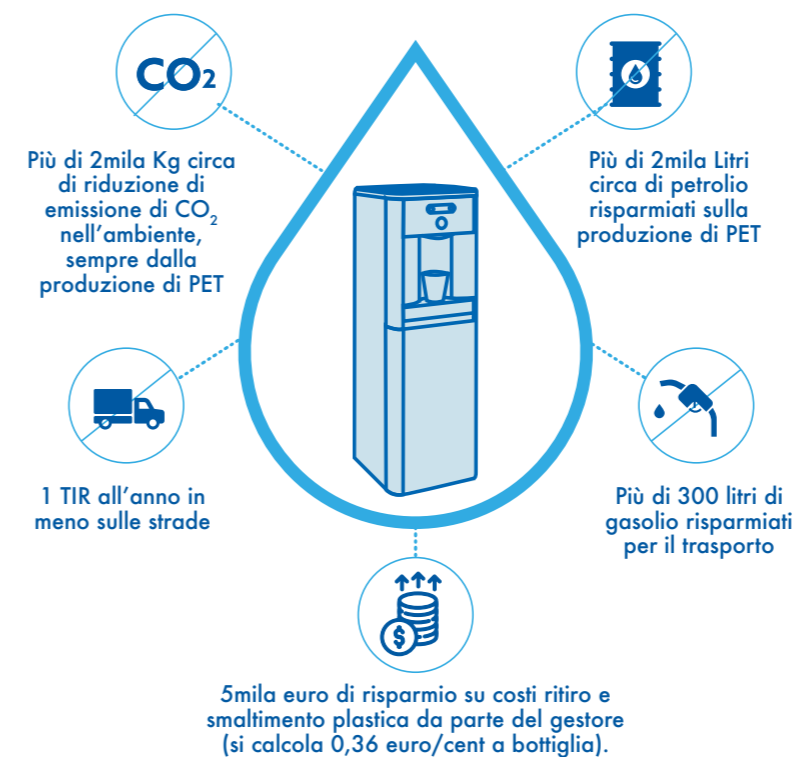

Scopri qui a fianco l'impatto positivo sull'ambiente stimato dell'uso regolare del Bio-Refresh o del Goccione da parte di 8 uffici:



*dati Gennaio-Dicembre 2017

Il Goccione® Culligan

Il celebre erogatore con boccioni, che unisce la praticità alla qualità dell'acqua Culligan.

I nostri plus

EROGAZIONE

Possibilità di avere acqua a temperatura ambiente, acqua fredda a 5-12 °C, acqua frizzante, e acqua calda a 95 °C per preparare comodamente the e tisane.



ACQUA PRIVA DI SODIO

Il Goccione® Culligan è l'unico con acqua **priva di sodio**, leggera e di alta qualità. Viene prodotta con la stessa **tecnologia** che ha fatto di Culligan lo specialista del trattamento dell'acqua, controllando scrupolosamente ogni fase dell'affinaggio e dell'imbottigliamento.



FACILE INSTALLAZIONE

Per avere il Goccione® Culligan in ufficio **basta una presa di corrente**. A tutto il resto ci penserà Culligan!



MATERIALI BPA FREE ED ECOLOGICI

Al contrario dei boccioni in PET monouso, il Goccione® Culligan è realizzato in **Tritan**, un polimero innovativo, **privo di Bisfenolo A**, con alta resistenza termica e che non rilascia odori o sapori sgradevoli nell'acqua contenuta. I Goccioni in Tritan non vengono smaltiti, ma ritirati, ricondizionati e riutilizzati, contribuendo a **risparmiare e proteggere l'ambiente**.



SERVIZIO EFFICIENTE E CAPILLARE

Culligan provvede al **regolare rifornimento** dei boccioni d'acqua nella frequenza e quantità concordate, eliminando il problema del riordino e dello stoccaggio. La **rete di distribuzione capillare** in tutta Italia permette di offrire un servizio efficace e tempestivo. La stessa cura viene riservata per il **servizio di assistenza e manutenzione**, effettuata dal nostro personale tecnico, nel rispetto delle procedure previste.

Le 10 fasi del nostro Goccione®



Erogatore a boccione Base e Comfort

La qualità dell'acqua Culligan consegnata direttamente in ufficio da un servizio capillare ed efficiente

versione acqua
ambiente - fredda

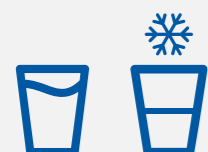

Ambiente Fredda

versione acqua
fredda - calda



Fredda Calda



LA RICETTA DELL'ACQUA CULLIGAN

- ✓ Priva di sodio
- ✓ Sali di Calcio e Magnesio certificati
- ✓ Ph neutro
- ✓ Basso residuo fisso
- ✓ Qualità e salinità controllata e costante

In grado di erogare acqua refrigerata fino ad una temperatura di 5°C e, nella versione ambiente-calda, acqua riscaldata fino ad una temperatura di 90°C.

I rubinetti in plastica hanno un particolare sistema di bloccaggio per evitare l'entrata dell'aria e quindi la condensa. Il rubinetto dell'acqua calda, inoltre, ha una valvola di sicurezza da premere per l'erogazione, per evitare scottature dovute a movimenti accidentali.



CARATTERISTICHE TECNICHE EROGATORE A BOCCIONE - BASE E COMFORT

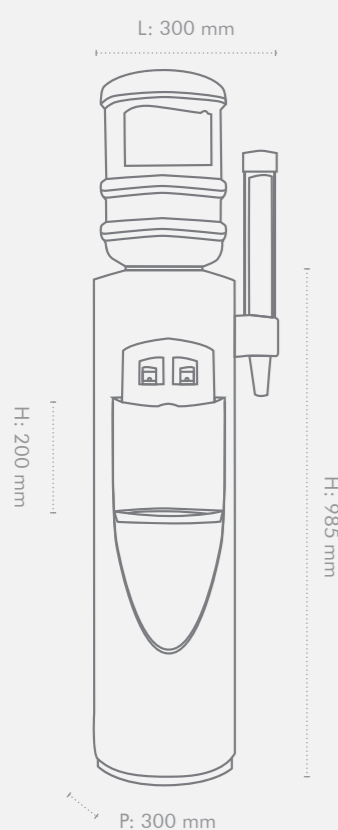

CARATTERISTICHE TECNICHE (erogatore senza goccione)

DIMENSIONI (LxPxH)	300 x 300 x 985 mm
ALTEZZA PUNTO DI EROGAZIONE	200 mm
PESO MOD. AMBIENTE/FREDDA	15 kg
PESO MOD. CALDA/FREDDA	17,3 kg
ALIMENTAZIONE ELETTRICA	220/240 V - 50/60 Hz
ASSORBIMENTO MAX MOD. AMBIENTE/FREDDA	70 W
ASSORBIMENTO MAX MOD. CALDA/FREDDA	525 W
OMOLOGAZIONI	CE



Erogatore a boccione Mix

L'acqua del Goccione® fresca e buona, anche con le bollicine

versione acqua
fredda - frizzante



LA RICETTA DELL'ACQUA CULLIGAN

- ✓ Priva di sodio
- ✓ Sali di Calcio e Magnesio certificati
- ✓ Ph neutro
- ✓ Basso residuo fisso
- ✓ Qualità e salinità controllata e costante

La funzione "no water" interrompe l'erogazione dell'acqua frizzante in caso di esaurimento del boccione, in modo da evitare che il gasatore si saturi di CO₂ e si blocchi.

Il portabicchieri frontale e integrato all'erogatore è una soluzione pratica, elegante e meno invasiva rispetto al modello classico.



CARATTERISTICHE TECNICHE EROGATORE A BOCCIONE - MIX

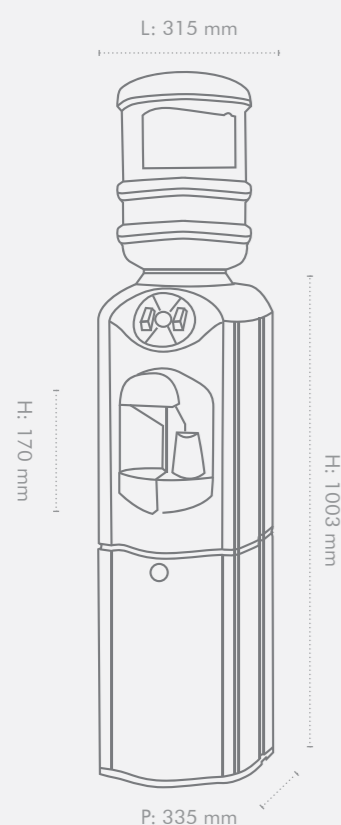

CARATTERISTICHE TECNICHE (erogatore senza goccione)

DIMENSIONI (LxPxH)	315 x 335 x 1003 mm
ALTEZZA PUNTO DI EROGAZIONE	170 mm
PESO	22 kg
ALIMENTAZIONE ELETTRICA	50/60 Hz
ASSORBIMENTO MAX	190 W
TEMPERATURA USCITA ACQUA	8 - 12 °C
OMOLOGAZIONI	CE



La linea Bio-Refresh

L'impianto allacciato alla rete idrica, per il benessere quotidiano, tuo e di chi lavora con te.

I nostri plus

EROGAZIONE

Possibilità di avere acqua a temperatura ambiente, acqua fredda a 5-12 °C, acqua frizzante, e acqua calda a 85 °C per preparare comodamente the e tisane.



Ambiente Fredda Semi-Frizzante Frizzante Calda



ACQUA BUONA

L'acqua erogata da Bio-Refresh è un'acqua a km zero, filtrata, appena spillata, non stagnante o imbottigliata mesi prima.



FACILE INSTALLAZIONE

Bio-Refresh è facilissimo da installare: basta avere un allaccio idrico ed elettrico almeno a qualche metro di distanza.



RIDUCI LA PLASTICA

Con un impianto allacciato alla rete idrica, riduci la quantità di rifiuti in plastica e l'emissione di CO2 nell'ambiente.



MATERIALI BPA FREE E ROBUSTI

Bio-Refresh è prodotto in materiale plastico antiurto e antigraffio, senza BPA per garantire i massimi livelli di qualità e sicurezza.



RISPARMIA TEMPO E FATICA

Comprare le bottiglie di acqua e trovare lo spazio dove conservarle non sarà più un problema: Bio-Refresh è una fonte inesauribile di acqua in ufficio e prende pochissimo posto!



GAS REFRIGERANTI NATURALI

L'impianto frigorifero è caricato con gas naturale HC R600 - Isobutano, un gas naturale che non contribuisce al riscaldamento globale e, per le sue specifiche caratteristiche, permette un notevole risparmio di energia elettrica.

Le nostre tecnologie per migliorare l'acqua



CARBON BLOCK

Sistema di filtrazione made in Culligan

Il filtro a carbone Culligan Carbon Block risolve i comuni problemi dell'acqua, senza modificare le sue caratteristiche organolettiche, eliminando la torbidità, tracce di impurità, odori e i sapori sgradevoli causati dalla presenza di cloro. E' conforme al DM 174/2004 e DM 25/2012, in conformità con materiali idonei al contatto dell'acqua per uso alimentare.

Disinfezione senza agenti chimici

(disponibile come optional solo sui nuovi modelli Bio-Refresh)

La disinfezione a raggi U.V. sul punto di erogazione rimuove gran parte dei batteri, virus, fermenti lattici, alghe, protozoi senza utilizzare prodotti chimici. Il trattamento UV non comporta nessuna alterazione chimico/fisica dell'acqua, quindi nessuna alterazione dell'odore, del sapore e del PH dell'acqua trattata.



LAMPADA UV



CULLIGAN PURE

Una barriera per virus e batteri

(disponibile come optional solo sui nuovi modelli Bio-Refresh)

L'ultrafiltrazione Culligan Pure è composto da una membrana MediSulfone® UF che, grazie alle dimensioni dei pori e alla sua capacità adsorbente, l'ultrafiltrazione impedisce il passaggio di batteri, virus ed endotossine, garantendo l'erogazione di un'acqua batteriologicamente perfetta. Ultrafiltrazione Culligan Pure è un dispositivo esclusivo, microbiologicamente testato presso l'Università di Bologna, dipartimento di Farmacia e Biotecnologie (FaBit).

Bio-Refresh Easy

L'impianto allacciato alla rete idrica con dimensioni ridotte, ideale per i piccoli uffici e i negozi

versione acqua ambiente - fredda

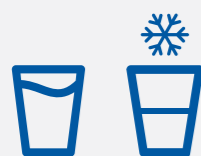

Ambiente Fredda



CARBON BLOCK

Risolve i comuni problemi di qualità dell'acqua, eliminando ogni traccia di impurità o di torbidità, nonché odori e sapori sgradevoli causati dalla presenza di cloro.

Il sistema di raffreddamento dell'acqua a presa diretta, a differenza dei sistemi con contenitore interno, è in grado di ridurre la quantità di acqua stoccata all'interno della macchina.

E' un impianto esclusivo Culligan con un design moderno, fornito di piedini regolabili per stabilizzare l'apparecchio ed un grande pannello frontale sulla parte inferiore che facilita la manutenzione. È dotato di un serbatoio salvagocce rimovibile di grande capienza, senza scarico.



CARATTERISTICHE TECNICHE BIO-REFRESH EASY

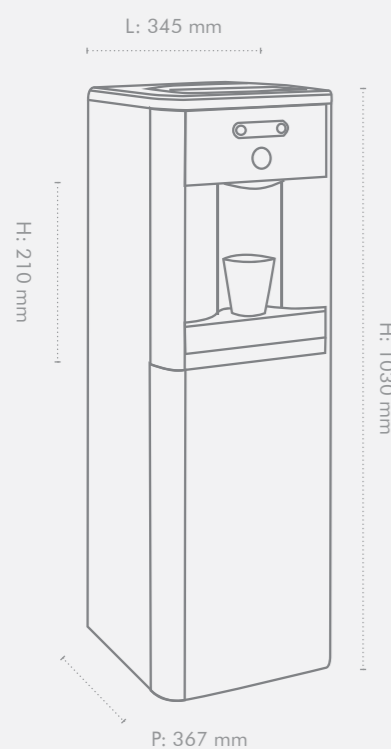

CARATTERISTICHE TECNICHE

DIMENSIONI (LxPxH)	345 x 367 x 1030 mm
ALTEZZA PUNTO DI EROGAZIONE	210 mm
PESO	29 kg
CAPACITÀ REFRIGERANTE	12 l/h
PRESSIONE DI ESERCIZIO	1,5 - 3,5 bar
ALIMENTAZIONE IDRAULICA	Raccordo istantaneo Ø 1/4"
POSIZIONAMENTO	15 cm dalla parete
ALIMENTAZIONE ELETTRICA	230 V - 50/60 Hz, monofase
ASSORBIMENTO MAX	130 W - 0,8 A
OMOLOGAZIONI	CE



Porta l'acqua sempre con te con le nostre bottiglie ecosostenibili (opzionali) Scopri di più nella pagina Accessori (pag. 48).

Bio-Refresh

Il nuovo ed esclusivo erogatore al punto d'uso made in Italy che eroga acqua di alta qualità e soddisfa ogni preferenza

versione acqua ambiente - fredda



Ambiente Fredda

versione acqua ambiente - fredda - calda

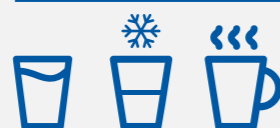

Ambiente Fredda Calda

versione acqua ambiente - fredda - semifrizzante - frizzante



Ambiente Fredda Semi-Frizzante Frizzante

versione acqua ambiente - fredda - calda - frizzante



Ambiente Fredda Calda Frizzante



CARBON BLOCK

Risolve i comuni problemi di qualità dell'acqua, eliminando ogni traccia di impurità o di torbidità, nonché odori e sapori sgradevoli causati dalla presenza di cloro.



CULLIGAN PURE

Per garantire la massima sicurezza dell'acqua è possibile installare la tecnologia Culligan Pure (optional). Testata dall'Università di Bologna, impedisce il passaggio di batteri, virus ed endotossine, garantendo l'erogazione di un'acqua batteriologicamente perfetta.



LAMPADA UV

Bio-Refresh è l'unico erogatore al punto d'uso per uffici configurabile con la disinfezione a raggi U.V. (optional) sul punto di erogazione per rimuovere gran parte delle impurità, senza utilizzare prodotti chimici ed alterare le caratteristiche dell'acqua.

L'area di erogazione più alta consente di riempire ogni tipologia di bottiglia, anche le più capienti come quelle da 1 l, e grazie alla pulsantiera facile e intuitiva, eroghi la tua acqua preferita con un solo clic. Inoltre è possibile installare sul punto di erogazione una lampada UV (optional), che impedisce la proliferazione batterica.

La versione con acqua ambiente, fredda, frizzante e calda ti permette di rispondere a tutte le esigenze di clienti e dipendenti. Per chi ama, invece, solo l'acqua frizzante, la versione ambiente, fredda e frizzante consente di scegliere la quantità di bollicine, con l'opzione mix semifrizzante.



NOVITÀ

CARATTERISTICHE TECNICHE BIO-REFRESH

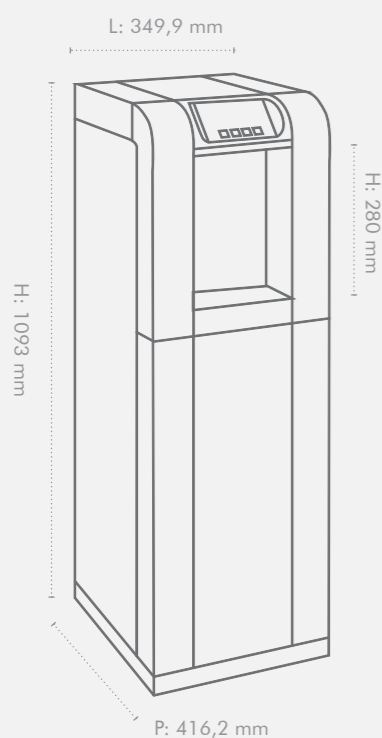

CARATTERISTICHE TECNICHE

DIMENSIONI (LxPxH)	349,9 x 416,2 x 1093 mm
ALTEZZA PUNTO DI EROGAZIONE	280 mm
COLORE	nero
PESO	23,3 kg (24,3 kg versioni con acqua calda)
CAPACITÀ REFRIGERANTE	15 l/h
TEMPERATURA ACQUA CALDA	85 °C
PRESSIONE DI ESERCIZIO	1-3,5 bar
ALIMENTAZIONE IDRAULICA	raccordo istantaneo Ø 1/4"
POSIZIONAMENTO	15 Cm dalla parete
ALIMENTAZIONE ELETTRICA	220/240 V - 50 Hz monofase
ASSORBIMENTO MAX	230 W (1080 W versioni con acqua calda)
OMOLOGAZIONI	CE



Porta l'acqua sempre con te con le nostre bottiglie ecosostenibili (opzionali) Scopri di più nella pagina Accessori (pag. 48).

Bio-Refresh Pantarei

La fontanella professionale, pratica e funzionale, anche per la scuola

versione acqua
fredda



Fredda

versione acqua
fredda - frizzante



Fredda Frizzante



CARBON BLOCK

Risolve i comuni problemi di qualità dell'acqua, eliminando ogni traccia di impurità o di torbidità, nonché odori e sapori sgradevoli causati dalla presenza di cloro.

Rubinetti professionali di alta qualità di serie: uno a zampillo, con chiusura automatica del flusso e uno a collo di cigno per prelevare l'acqua con bicchieri o bottiglie.

La temperatura dell'acqua può essere facilmente regolata con l'apposito termostato. Inoltre all'interno del cabinet in acciaio inox è possibile alloggiare la bombola di CO2 ricaricabile.



CARATTERISTICHE TECNICHE BIO-REFRESH PANTAREI

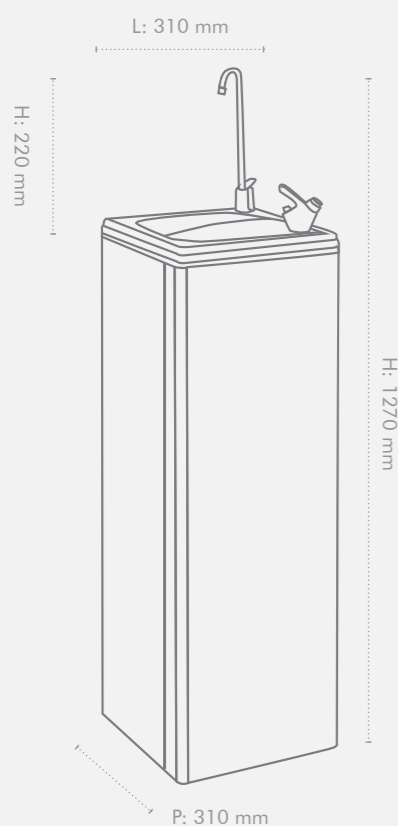

CARATTERISTICHE TECNICHE

DIMENSIONI (LxPxH)	310 x 310 x 1270 mm
ALTEZZA PUNTO DI EROGAZIONE	220 mm
PESO MOD. FREDDA	22 kg
PESO MOD. FRIZZANTE/FREDDA	24 kg
CAPACITÀ REFRIGERANTE	20 l/h
PRESSIONE DI ESERCIZIO	2,6/3,2 bar
ALIMENTAZIONE IDRAULICA	raccordo istantaneo Ø 1/4"
POSIZIONAMENTO	15 cm dalla parete
ALIMENTAZIONE ELETTRICA	230 V - 50 Hz, monofase
ASSORBIMENTO MAX MOD. FREDDA	185 W
OMOLOGAZIONI	CE



Servizio Assistenza, un partner sempre presente

Chi si affida a Culligan per i suoi problemi d'acqua sa di poter contare non solo su una gamma di prodotti adatta a tutte le esigenze ma anche su un'organizzazione di servizio post-vendita capillare e professionale.

Questo è il nostro vero e incontestabile **punto di forza**: il servizio Culligan è sempre pronto ad intervenire garantendo sicurezza, competenza ed efficienza.

L'evoluzione tecnologica è infatti rapidissima e solo **personale tecnico altamente qualificato e costantemente aggiornato** può garantire agli

utilizzatori un servizio adeguato, minimizzando i costi di gestione e mettendo al riparo da spiacevoli sorprese.

La nostra rete capillare di distribuzione e assistenza, con una semplice chiamata telefonica, è in grado di **intervenire in tempi brevi**.

Installazione e messa in funzione

Una volta individuato con il nostro consulente commerciale la corretta ubicazione in cui posizionare l'impianto, il tecnico Culligan provvede all'installazione e alla messa in funzione.

Secondo le direttive del Decreto Ministeriale n. 25 del 7/02/2012, che disciplina l'uso degli impianti allacciati alla rete idrica, il tecnico Culligan provvede a:

- Installare un dispositivo di sicurezza con una valvola di non ritorno ed un sistema anti-allagamento che blocca l'alimentazione idraulica dell'impianto qualora si presentassero allagamenti accidentali;
- Installare un contalitri per monitorare la quantità di acqua filtrata;
- Consegnare il manuale d'uso e manutenzione con tutte le informazioni necessarie.

Manutenzione e garanzia

Il tecnico Culligan durante la visita di manutenzione, fondamentale perché permette di mantenere inalterata la qualità dell'acqua, effettua le seguenti operazioni:

- Controllo portata acqua prodotta;
- Sostituzione cartuccia filtrante;
- Controllo e regolazione sistema di iniezione CO₂;
- Controllo e regolazione acqua control stop;
- Sanitizzazione del circuito refrigerante con apposito prodotto;
- Pulizia gruppo refrigerante;
- Controllo generale impianto con eventuale sostituzione delle parti deteriorate;

A voi non resta che il piacere di avere sempre a disposizione acqua di ottima qualità!

Come ci prendiamo cura del tuo Goccione®

Grazie ad un programma informatizzato, il tecnico Culligan provvede ogni 6 mesi alla sanificazione dell'erogatore con boccione, ma potrà essere anticipata nel caso di segnalazione da parte del personale addetto alla distribuzione, su eventuale richiesta del cliente, o se Culligan valutasse insieme al cliente che il cooler si trova in un ambiente a rischio di contaminazione.

Sanitizzazione degli Erogatori a Boccione Culligan

La procedura di **sanitizzazione** consiste nell'utilizzo di due prodotti specifici denominati "**Cleaning Plus**" e "**Decal Plus**" che, immessi nel circuito dell'acqua, agiscono con attività combinata di **detergente, sanificante e decalcificante**. Una parte dei prodotti viene utilizzata per la pulizia dei rubinetti della vaschetta interna e delle parti esterne del cooler.

Ogni confezione di **Cleaning Plus** e **Decal Plus** è monouso ed è corredata da un paio di guanti sterili e un panno assorbente che vengono destinati ad ogni utilizzo. Durante la fase di **sanitizzazione**, l'operatore informa con apposito cartello che il cooler non è da utilizzare fino a manutenzione completata. Al cliente viene rilasciato un apposito bollettino di ricevuta che attesta l'avvenuta **sanificazione** dell'apparecchio.

Contatti

Culligan B.W. srl



Sede legale: via Gandolfi 6/8
40057 Cadriano di Granarolo
dell'Emilia (BO)



Chiamaci al Numero verde
800.901999



Oppure scrivici all'indirizzo e-mail
infobw@culligan.it



Website
www.culligan.it

Uffici commerciali

CORSICO Via Benedetto Croce 8, Corsico (MI)

GENOVA Via di Sottoripa 1 a/7, Genova (GE)

TORINO Strada Poirino 29, Villanova d'Asti (AT)

MONTECATINI Via Mazzini 11, Massa e Cozzile (PT)

FIRENZE Via della Treccia 27, Firenze (FI)

ROMA Via del Maggiolino 97/99, Roma (RM)

VERONA Via Mezzacampagna 52 int. 36, Verona (VR)

RIMINI Via Circonvallazione Ovest 14, Rimini (RN)

DAL NUOVO PORTALE BWEB.CULLIGAN.IT
ordinare è semplice come bere un bicchier d'acqua!



RICHIEDI LE CREDENZIALI SU
<http://acqua.culligan.it/ricevi-credenziali-nuovo-portale/>



ORDINA
i tuoi prodotti Culligan



SCARICA LE FATTURE
con facilità



PAGA ONLINE
con carta di credito



ACCESSIBILE
da smartphone e tablet

Come ordinare

01



Accedi a
bweb.culligan.it

02



Inserisci il tuo
ordine online

03



Se vuoi puoi pagare subito
l'importo con carta di credito

05

L'incaricato Culligan ti
consegnerà il tuo ordine e, nel
caso di goccioni, ritirerà quelli vuoti



04



Ricevi conferma
dell'ordine
avvenuto

Culligan Water™



Culligan Water™

Numero Verde
800-901999

acqua.culligan.it