

Culligan

# UF SLIM +

LA SOLUZIONE PER MIGLIORARE L'ACQUA DI CASA,  
RACCHIUSA IN UN DESIGN ESCLUSIVO



**ACQUA PIÙ BUONA  
E PIÙ SICURA**



**OTTIENI UN'ACQUA  
MIGLIORE  
PER CUCINARE**



**DISEGNATO  
E REALIZZATO  
IN ITALIA**



**PROTEGGI L'AMBIENTE,  
ELIMINA LE BOTTIGLIE  
DI PLASTICA**

Un dispositivo dal design compatto e moderno, studiato appositamente per essere collocato sia sotto il lavello che sotto lo zoccolo.

Grazie alla sua tecnologia ad ultrafiltrazione, UF Slim + elimina il cloro e le sostanze organiche indesiderate, per avere direttamente dal rubinetto di casa tua un'acqua migliore, senza cattivi sapori e odori, ideale sia da bere che per la preparazione dei tuoi piatti in cucina.

# La tecnologia di UF Slim +

Doppio stadio di filtrazione per un'acqua più buona e più sicura

## 1. FILTRO CARBON BLOCK

Elimina ogni traccia di impurità o torbidità, nonché odori e sapori sgradevoli causati dalla presenza di cloro.

Il nuovo aggancio a vite con fermo di sicurezza ne facilita la sostituzione e lo rende più sicuro, grazie ad una migliore prevenzione delle perdite.

## 2. ULTRAFILTRAZIONE

Migliora la qualità organolettica dell'acqua potabile eliminando, grazie alla membrana ultrafiltrante, sostanze organiche e batteri.

La nuova cartuccia monouso, dotata di aggancio a vite con fermo di sicurezza, rende la sostituzione e la manutenzione più facile e veloce ed elimina ogni rischio di contaminazione interna dell'impianto.

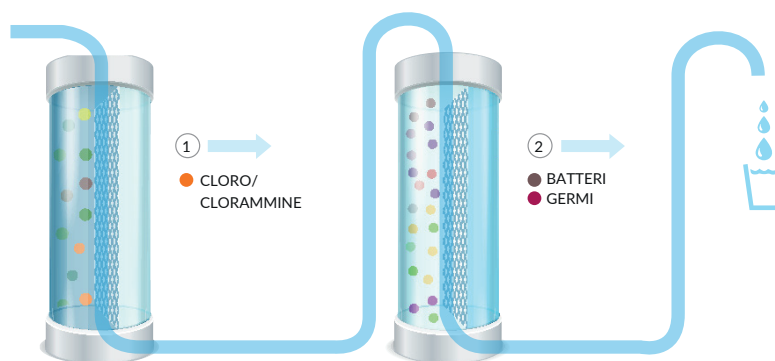

### Cosa elimina

- Ogni traccia di impurità e torbidità
- Cloro, cattivi odori e cattivi sapori
- Materie organiche e batteri

## Caratteristiche tecniche

<b>Adatto per</b>	2-4 persone
<b>Posizione</b>	Sottolavello o sotto zoccolo
Eliminazione cloro	Kit prefiltrazione Carbon Block
Sistema di disinfezione	Ultrafiltrazione
Peso netto (max)	10 Kg
Dimensioni H X L X P	110 x 460 x 440 mm
Portata	2,5 litri/minuto
Rubinetto	A scelta tra un rubinetto monovia, un rubinetto a 3 vie oppure Click & Drink
Dimensione minima delle particelle bloccate	Inferiore a 1 micron
Autonomia cartucce	Filtro Carbon Block: 10.000 litri / Cartuccia Ultrafiltrazione: 1 anno
Manutenzione	<ul style="list-style-type: none"><li>• Questa apparecchiatura necessita di una regolare manutenzione periodica, al fine di garantire i requisiti di potabilità dell'acqua trattata ed il mantenimento dei miglioramenti come dichiarati. La sostituzione dei filtri è da effettuarsi almeno una volta l'anno. Un servizio diverso può anche essere necessario in funzione delle condizioni operative. Fare riferimento al manuale per tutte le informazioni e le avvertenze.</li><li>• Garanzia di due anni, estendibile fino a 5 anni con continuità di contratto manutenzione Culligan.</li></ul>
Test e certificazioni	  <ul style="list-style-type: none"><li>• Gli impianti UF Slim + sono progettati in Italia e certificati CE.</li><li>• Apparecchiatura per il trattamento di acque potabili conforme ai requisiti del D.M. 25/2012</li></ul>

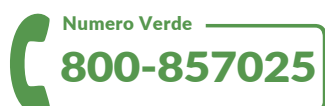
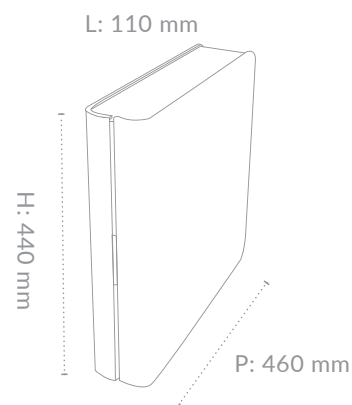

Culligan

[casa.culligan.it](http://casa.culligan.it)